

FORM FIT HOOD PROTECTOR

Mitsubishi Outlander 2004-

HDW 29D 04

Thank you for purchasing a **FORM FIT** hood protector.

Care Instructions

- Clean the protector with a mild soap and water solution or plastic cleaner only.
- Periodically check to make sure all the hardware is in place and the protector is secure.

Attention!



Do not use chemicals or solvents. Avoid using automatic car washes. Do not pull on the protector when opening or closing the hood.

Hardware Kit

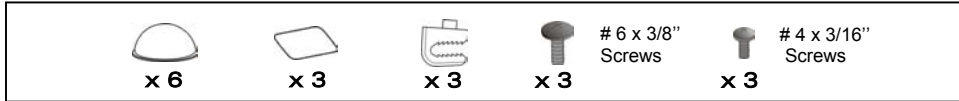

Tools Required



Installation Instruction

1. Be sure that the hood is clean and dry inside and out. Open the hood of the vehicle.
2. Install the (2) two bumpsons on the leading edge of the hood as shown in *Illustration #1*.
3. Center the protector on the hood to determine where the protector will mount. Attach the anti-abrasion film pad under center hole in the leading edge of the protector. Fold the pad in half over the hood edge to cover at least $\frac{1}{2}$ " of the underside of the hood. See *Illustration #2*.
4. Slide the "C" clip on the hood in line with the hole in the protector. Be sure that the "C" clip is well seated against the hood; it may be necessary to tap on the clip. See *Illustration #2*.
5. Be sure that the hole in the top of the clip lines up with the hole in the protector, then tighten the #6 x 3/8" screw, through the protector and into the top of the "C" clip. **Do not over tighten.** See *Illustration #2*.
6. Make sure the clip is well seated against the hood. Tighten the #4 x 3/16" screw in the back of the "C" clip. See *Illustration #2*.
7. Repeat steps # 3, 4, 5 and 6 for the other two (2) holes.
8. Install the (4) four remaining bumpsons as shown in *Illustration #1*. **Attention: The bumpsons must be installed on the hood, not on the protector!!!** If the bumpsons are installed on the protector, they will wear through the paint.
9. On some vehicles it may be necessary to adjust the hood bumpers and/or latch for proper clearance.

Note: Do not pull on the protector when opening or closing the hood.

Illustration #1 : Bumpson and Clip Locations

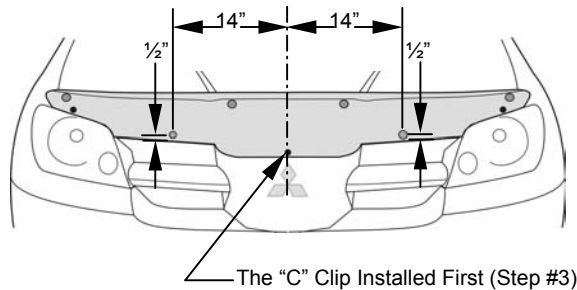
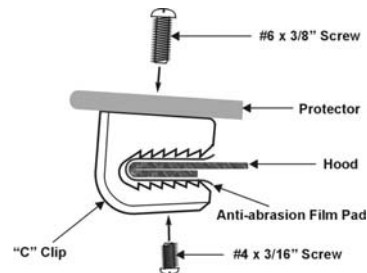

Illustration #2 : Clip Configuration



FORM FIT HOOD PROTECTOR

Mitsubishi Outlander 2004-

HDW 29D 04

Thank you for purchasing a **FORM FIT** hood protector.

Care Instructions

- Clean the protector with a mild soap and water solution or plastic cleaner only.
- Periodically check to make sure all the hardware is in place and the protector is secure.

Attention!



Do not use chemicals or solvents. Avoid using automatic car washes. Do not pull on the protector when opening or closing the hood.

Hardware Kit

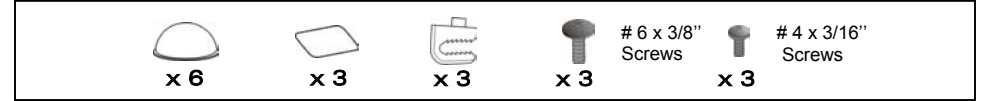

Tools Required



Installation Instruction

1. Be sure that the hood is clean and dry inside and out. Open the hood of the vehicle.
2. Install the (2) two bumpsons on the leading edge of the hood as shown in *Illustration #1*.
3. Center the protector on the hood to determine where the protector will mount. Attach the anti-abrasion film pad under center hole in the leading edge of the protector. Fold the pad in half over the hood edge to cover at least $\frac{1}{2}$ " of the underside of the hood. See *Illustration #2*.
4. Slide the "C" clip on the hood in line with the hole in the protector. Be sure that the "C" clip is well seated against the hood; it may be necessary to tap on the clip. See *Illustration #2*.
5. Be sure that the hole in the top of the clip lines up with the hole in the protector, then tighten the #6 x 3/8" screw, through the protector and into the top of the "C" clip. **Do not over tighten.** See *Illustration #2*.
6. Make sure the clip is well seated against the hood. Tighten the #4 x 3/16" screw in the back of the "C" clip. See *Illustration #2*.
7. Repeat steps # 3, 4, 5 and 6 for the other two (2) holes.
8. Install the (4) four remaining bumpsons as shown in *Illustration #1*. **Attention: The bumpsons must be installed on the hood, not on the protector!!!** If the bumpsons are installed on the protector, they will wear through the paint.
9. On some vehicles it may be necessary to adjust the hood bumpers and/or latch for proper clearance.

Note: Do not pull on the protector when opening or closing the hood.

Illustration #1 : Bumpson and Clip Locations

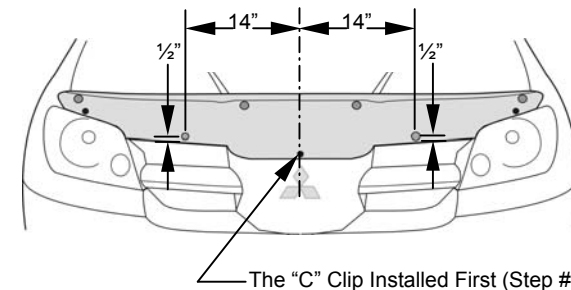
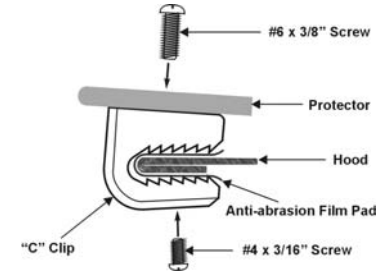

Illustration #2 : Clip Configuration



FORM FIL Protecteur de capot

Mitsubishi Outlander 2004-

HDW 29D 04

Merci de vous être procuré un protecteur de capot **FORM FIL**.

Instruction pour l'entretien

- Nettoyer le protecteur avec une solution faite d'eau et de savon doux ou avec un nettoyant de plastique seulement.
- S'assurer périodiquement que tous les fixations sont toujours en place et que le protecteur est toujours bien retenu.

Attention!



Ne pas utiliser de produits chimiques ou de dissolvants. Éviter de laver le véhicule dans un lave-auto automatique. Ne pas tirer sur le protecteur pour ouvrir ou fermer le capot.

Sachet de fixation

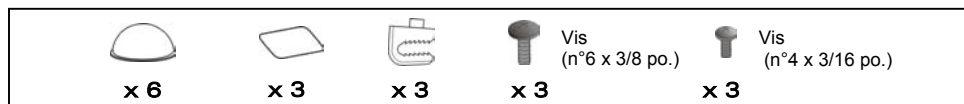

Outils nécessaires



Instructions d'assemblage

- S'assurer que le capot est propre et sec à l'intérieur comme à l'extérieur. Ouvrir le capot du véhicule.
- Installer deux (2) butées au centre du capot premièrement tel qu'indiqué à l'illustration n° 1.
- Centrer le protecteur sur le capot et déterminer où le protecteur sera installé. Installer le tampon anti-abrasif aligner avec le trou de la bordure avant du protecteur. Plier le tampon anti-abrasif en deux pour couvrir au moins 1/2 po. en dessous du capot. Voir l'illustration n° 2.
- Glisser une agrafe « C » au-dessus de la bordure du capot s'aligner avec le trou du protecteur. S'assurer que l'agrafe « C » est bien fixée contre le capot: Il peut être nécessaire de pousser sur l'agrafe « C » pour qu'ils siègent bien au capot. Voir l'illustration n° 2.
- S'assurer que le trou sur le dessus l'agrafe « C » s'aligne avec le trou du protecteur. Insérer le vis n° 6 x 3/8 po., au travers du protecteur et dans le dessus d'agrafe « C ». **Ne pas trop serrer.** Voir l'illustration n° 2. S'assurer que l'agrafe « C » est bien installée.
- S'assurer que l'agrafe est bien installée sur le capot. Serrer les vis (n° 4 x 3/16 po.) en arrière d'agrafe. Voir l'illustration n° 2.
- Répéter les étapes n°3, 4, 5 et n°6 pour les autres trous.
- Installer les butées sur le capot tel qu'indiqué à l'illustration n° 1. **Attention : Les butées doivent être installées sur le capot et non sur le protecteur!!!** Si les butées sont installées sur le protecteur, elles useront la peinture.
- Sur certains véhicules, il peut être nécessaire d'ajuster les butées du capot et (ou) la fermeture du capot pour obtenir un bon dégagement.

Important: Ne jamais se servir du protecteur pour ouvrir ou fermer le capot.

Illustration #1 : Emplacement des butées et des agrafes

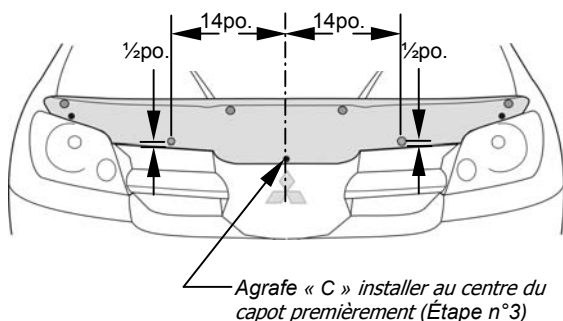

Agrafe « C » installer au centre du capot premièrement (Étape n°3)

Illustration #2 : Configuration de l'agrafe

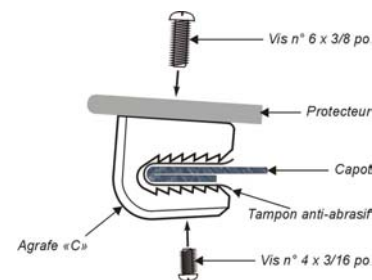

Agrafe « C » installer au centre du capot premièrement (Étape n°3)

FORM FIL Protecteur de capot

Mitsubishi Outlander 2004-

HDW 29D 04

Merci de vous être procuré un protecteur de capot **FORM FIL**.

Instruction pour l'entretien

- Nettoyer le protecteur avec une solution faite d'eau et de savon doux ou avec un nettoyant de plastique seulement.
- S'assurer périodiquement que tous les fixations sont toujours en place et que le protecteur est toujours bien retenu.

Attention!



Ne pas utiliser de produits chimiques ou de dissolvants. Éviter de laver le véhicule dans un lave-auto automatique. Ne pas tirer sur le protecteur pour ouvrir ou fermer le capot.

Sachet de fixation

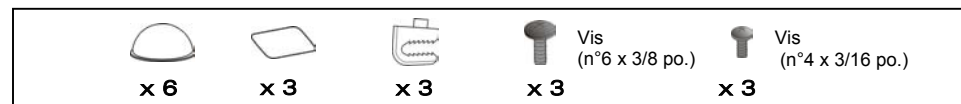

Outils nécessaires



Instructions d'assemblage

- S'assurer que le capot est propre et sec à l'intérieur comme à l'extérieur. Ouvrir le capot du véhicule.
- Installer deux (2) butées au centre du capot premièrement tel qu'indiqué à l'illustration n° 1.
- Centrer le protecteur sur le capot et déterminer où le protecteur sera installé. Installer le tampon anti-abrasif aligner avec le trou de la bordure avant du protecteur. Plier le tampon anti-abrasif en deux pour couvrir au moins 1/2 po. en dessous du capot. Voir l'illustration n° 2.
- Glisser une agrafe « C » au-dessus de la bordure du capot s'aligner avec le trou du protecteur. S'assurer que l'agrafe « C » est bien fixée contre le capot: Il peut être nécessaire de pousser sur l'agrafe « C » pour qu'ils siègent bien au capot. Voir l'illustration n° 2.
- S'assurer que le trou sur le dessus l'agrafe « C » s'aligne avec le trou du protecteur. Insérer le vis n° 6 x 3/8 po., au travers du protecteur et dans le dessus d'agrafe « C ». **Ne pas trop serrer.** Voir l'illustration n° 2. S'assurer que l'agrafe « C » est bien installée.
- S'assurer que l'agrafe est bien installée sur le capot. Serrer les vis (n° 4 x 3/16 po.) en arrière d'agrafe. Voir l'illustration n° 2.
- Répéter les étapes n°3, 4, 5 et n°6 pour les autres trous.
- Installer les butées sur le capot tel qu'indiqué à l'illustration n° 1. **Attention : Les butées doivent être installées sur le capot et non sur le protecteur!!!** Si les butées sont installées sur le protecteur, elles useront la peinture.
- Sur certains véhicules, il peut être nécessaire d'ajuster les butées du capot et (ou) la fermeture du capot pour obtenir un bon dégagement.

Important: Ne jamais se servir du protecteur pour ouvrir ou fermer le capot.

Illustration #1 : Emplacement des butées et des agrafes

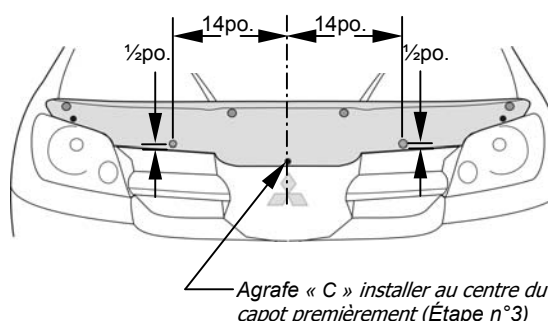

Agrafe « C » installer au centre du capot premièrement (Étape n°3)

Illustration #2 : Configuration de l'agrafe

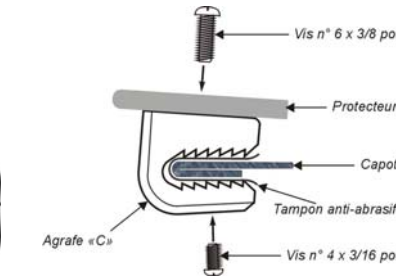

Agrafe « C » installer au centre du capot premièrement (Étape n°3)